

SYSTEM POST

System okuć przeznaczony jest do tworzenia i montażu półek w meblach: biurowych, sklepowych, wystaw targowych, a także w centrach rozrywek. Może być stosowany również jako wieszak w meblach sklepowych.

Łatwy w montażu i demontażu.

Materiał

Znal

Nazwa

Nazwa	Wykończenie	Nr katalogowy
Płytki montażowa do drewna	aluminium	22.30.000
Plastikowa zaślepka do nogi	czarny plastik	22.30.001
Plastikowa zaślepka montażowa	czarny plastik	22.30.002
Płytki montażowa do szkła	stal nierdzewna	22.30.003
Aluminiowa sztanga	alumin. anodowane	22.30.004

Instrukcja montażu do szklanego blatu

Płytkę montażową ze stali nierdzewnej najpierw przykleić do znalazowego klipsa używając kleju BOHLE UV-Glue B 682-0 razem z BOHLE UV-Activator B 953-0 bez lampy UV.

Następnie, kiedy obie części są sklejone, płytę stali nierdzewnej przykleić do blatu szklanego używając kleju BOHLE UV-Glue B 682-0 przy pomocy lampy UV.

Klej i Activator nie wchodzi w skład zestawu.

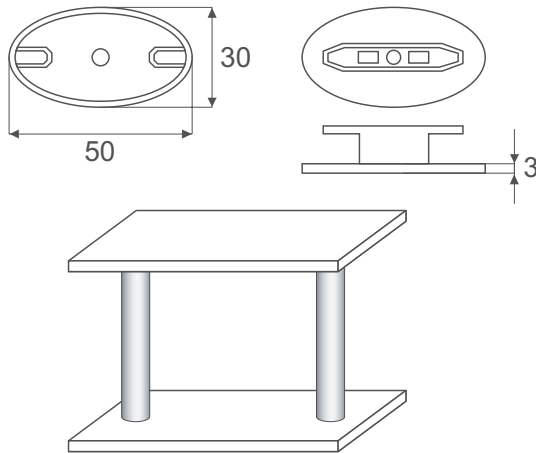

Post - elementy łączące



Zastosowanie w kuchni



Zestawienie elementów Post

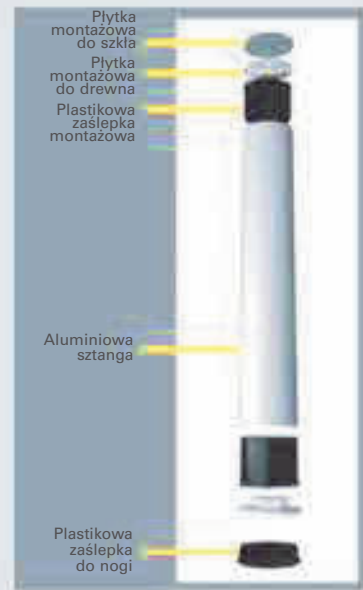

Montaż



1. Przykręcić płytki montażowe do półek i ustawić podpórki

2. Ustawić górną półkę

3. Obrócić podpórki do zatrzasknięcia

Płytki montażowe do szkła



Komplet do szkła

